

ПКДС-210

ФОРМА ЗАКАЗА

Часть 1 – «ПКДС-210»

ПКДС-210 – $\frac{x}{1}$ – $\frac{x}{2}$ – $\frac{x}{3}$ – $\frac{x}{4}$ – $\frac{x}{5}$ – $\frac{x}{6}$ – $\frac{x}{7}$

1. Тип прибора
2. Вариант калибратора-измерителя унифицированных сигналов:
 - ИКСУ-260 (*Базовое исполнение*)
 - ИКСУ-260Ех
 - ИКСУ-260L
3. Код задатчика давления (таблица А.1)
Базовое исполнение — PV60
4. Программное обеспечение (опция)*:
 - АРМ ИКСУ-260
5. Персональный компьютер типа ноутбук (опция)**:
 - НБ
6. Наличие дополнительных кабелей (опция — таблица А.2)
7. Обозначение технических условий (ТУ 4212-071-13282997-07)

Примечания:

* — В базовый комплект поставки входит компакт-диск с триал-версией программы «Автоматизированное рабочее место ИКСУ-260» («АРМ ИКСУ-260») и бесплатным программным обеспечением для работы с преобразователем ПДЭ-010 («АРМ ПДЭ»). После оплаты «АРМ ИКСУ-260» высылается ключ для активации программы.

** — При выборе опции «НБ» поставляется ноутбук с установленным и активированным программным обеспечением «АРМ ИКСУ-260».

Часть 2 – Преобразователь ПДЭ-010

ПДЭ-010 – $\frac{x}{1}$ – $\frac{x}{2}$ – $\frac{x}{3}$ – $\frac{x}{4}$ – $\frac{x}{5}$ – $\frac{x}{6}$

1. Тип прибора:
 - ПДЭ-010 (*Базовое исполнение*)
 - ПДЭ-010И (с индикацией)
2. Вид исполнения (таблица Б.1)
Базовое исполнение — общепромышленное
3. Код вида давления (таблица Б.2.1):
 - избыточное - ДИ
 - абсолютное - ДА
 - избыточное – разрежение - ДИВ
4. Код модели (таблица Б.2.1)
5. Код класса точности (таблица Б.2.1):
 - А0
 - А
 - В (*Базовое исполнение*)
6. Обозначение технических условий (ТУ 4212-068-13282997-06)

Часть 3 – Дополнительные монтажные элементы

«ПКДС-210» поставляется с датчиками давления в базовой комплектации (приложение В).

При заказе дополнительных монтажных элементов (переходные штуцеры, прокладки, шланги) используйте коды для заказа в таблицах приложения В.

ПРИМЕР ЗАКАЗА

- 1) ПКДС-210 – ИКСУ-260Ех – РV-60 – НБ – КИ260I2 – ТУ 4212-071-13282997-07
- 2) ПДЭ-010 – Ех – ДИ – 120 – А – ТУ 4212-068-13282997-06 (количество по заказу)
- 3) ПДЭ-010И – ДИ – 160 – А – ТУ 4212-068-13282997-06 (количество по заказу)
- 4) ПДЭ-010 – Ех – ДИ – 170 – А – ТУ 4212-068-13282997-06 (количество по заказу)
- 5) ПДЭ-010 – Ех – ДА – 030 – А – ТУ 4212-068-13282997-06 (количество по заказу)
- 6) ШЛ-В-М16х2-В-G1/4-1М (количество по заказу)
- 7) ПШ-Н-G1/4-В-М12х1,5 (количество по заказу)
- 8) ПШ-Н-G1/4-В-G1/2 (количество по заказу)
- 9) ПР-10-РМ (количество по заказу)
- 10) Т1Ф (количество по заказу)

ПРИЛОЖЕНИЕ А

Таблица А.1 – Код задатчика давления

Задатчик давления	Диапазон задания давления, МПа	Код заказа
PV-210 (помпа пневматическая ручная)	-0,09...0,3	PV210
PV-60 (помпа пневматическая ручная)	-0,095...6	PV60
PRV-6 (пресс пневматический ручной)	-0,095...0,6	PRV6
PRV-60 (пресс пневматический ручной)	-0,09...6	PRV60
PRV-160 (пресс пневматический ручной)	-0,095...16	PRV160
PV-411 (помпа пневмогидравлическая ручная) PV-411P (с резервуаром для работы в гидравлическом режиме)	пневматический режим: -0,095...6	PV411
	гидравлический режим: 0...70	PV411P
P-350 (помпа гидравлическая ручная)	0...35	P350
P-700 (помпа гидравлическая ручная)	0...70	P700
P-1000 (помпа гидравлическая ручная)	0...100	P1000
PR-1200 (пресс гидравлический ручной)	0...120	PR1200
PR-1600 (пресс гидравлический ручной)	0...160	PR1600
Примечание – Задатчики давления поставляются в базовой комплектации (таблицы В.1.1 - В.1.10).		

Таблица А.2 –Соединительные кабели

Номер кабеля, назначение	Код при до- полнитель- ном заказе	Состав ба- зовой ком- плектации, кол-во
№1 — кабель для подключения ИКСУ-260 к ТП типа ТХА (К) в режи- мах измерения и воспроизведения	КИ260К	1 шт.
№2 — кабель для подключения ИКСУ-260 к ТП типа ТХК (L) в режи- мах измерения и воспроизведения	КИ260L	1 шт.
№3 — кабель для подключения ИКСУ-260 к ТС по трехпроводной схеме в режимах измерения температуры и сопротивления	КИ260R1	1 шт.
№4 — кабель для подключения ИКСУ-260 к ТС по четырехпроводной, трехпроводной и двухпроводной схеме в режимах воспроизведения температуры и сопротивления	КИ260R2	1 шт.
№5 — кабель для подключения ИКСУ-260 к устройствам в режимах измерения и воспроизведения напряжения	КИ260U	1 шт.
№6 — кабель для подключения ИКСУ-260 к устройствам в режимах измерения и воспроизведения сигналов в виде силы постоянного тока с внутренним блоком питания 24 В	КИ260I2	1 шт.
№7 — кабель для подключения ИКСУ-260 к устройствам в режимах измерения и воспроизведения сигналов в виде силы постоянного тока с внешним блоком питания 24 В	КИ260I1	1 шт.
№8 — кабель для подключения ИКСУ-260 к устройствам при тестиро- вании реле в режимах симуляции и поверки датчиков давления (ДД)	КТ	1 шт.
Модуль интерфейсный для подключения ИКСУ-260 к ПК (через USB- порт)	МИГР-05U-1	1 шт.
Модуль интерфейсный для питания и подключения ПДЭ-010 к ПК (че- рез USB-порт)	МИГР-05U-2	1 шт.
Кабель для подключения ПДЭ-010 к ИКСУ-260	К1	1 шт.
Кабель для подключения ИКСУ-260 к ТП типа ТЖК (J) в режимах из- мерения и воспроизведения	КИ260J	—
Кабель для подключения ИКСУ-260 к ТП типа ТПР (B) в режимах из- мерения и воспроизведения	КИ260B	—
Кабель для подключения ИКСУ-260 к ТП типа ТПП (S) в режимах из- мерения и воспроизведения	КИ260S	—
Кабель для подключения ИКСУ-260 к ТП типа ТВР (A-1) в режимах измерения и воспроизведения	КИ260A	—
Кабель для подключения ИКСУ-260 к ТП типа ТМК (T) в режимах из- мерения и воспроизведения	КИ260T	—
Кабель для подключения ИКСУ-260 к ТП типа TNH (N) в режимах из- мерения и воспроизведения	КИ260N	—
Ответная часть разъема PLT-164-PG (для самостоятельного изготовле- ния кабелей)	PLT164	—
Ответная часть разъема PLT-168-PG (для самостоятельного изготовле- ния кабелей)	PLT168	—

ПРИЛОЖЕНИЕ Б

Таблица Б.1 – Код варианта исполнения ПДЭ-010, ПДЭ-010И

Вид исполнения	Код
Общепромышленное	-
Взрывозащищенное	Ex
Кислородное*	O2
Примечание – * Кроме моделей 030, 050, 060, 100, 110, 120, 130.	

Таблица Б.2.1 – Код модели и класса точности ПДЭ-010, ПДЭ-010И

Код модели	Вид измеряемого давления	Диапазон измерений давления	Код класса точности
030	Абсолютное	0...120 кПа	А0, А, В
050	Абсолютное	0...600 кПа	А0, А, В
060	Абсолютное	0...2,5 МПа	А0, А, В
100	Избыточное	0...2,5 кПа	В
110	Избыточное	0...6,3 кПа	А, В
120	Избыточное	0...16 кПа	А0, А, В
130	Избыточное	0...100 кПа	А0, А, В
150	Избыточное	0...600 кПа	А0, А, В
160	Избыточное	0...2,5 МПа	А0, А, В
170	Избыточное	0...6,0 МПа	А0, А, В
180	Избыточное	0...16 МПа	А0, А, В
190	Избыточное	0...60 МПа	А0, А, В
350	Избыточное-разрежение	минус 100 ...600 кПа	А0, А, В

Таблица Б.2.2 – Код модели и класса точности ПДЭ-010, ПДЭ-010И кислородного исполнения

Код модели	Вид измеряемого давления	Диапазон измерений давления	Код класса точности
150	Избыточное	0...600 кПа	В
160	Избыточное	0...2,5 МПа	В
170	Избыточное	0...6,0 МПа	А0, А, В
180	Избыточное	0...16 МПа	А0, А, В
190	Избыточное	0...60 МПа	В
350	Избыточное-разрежение	минус 100 ...600 кПа	В

Таблица Б.2.3 – Пределы допускаемой основной относительной погрешности ПДЭ-010, ПДЭ-010И, %

Код класса точности	Диапазон измерений давления		
	$1 \geq \frac{ P }{P_{BMAX}} \geq \frac{1}{2}$	$\frac{1}{2} > \frac{ P }{P_{BMAX}} \geq \frac{1}{3}$	$\frac{1}{3} > \frac{ P }{P_{BMAX}}$
А0	0,02	$0,01 \cdot \frac{P_{BMAX}}{ P }$	
А	0,03		$0,01 \cdot \frac{P_{BMAX}}{ P }$
В	0,05		$0,017 \cdot \frac{P_{BMAX}}{ P }$
Примечания 1 P_{BMAX} – диапазон измерений ПДЭ. 2 P – измеренное значение давления.			

Таблица Б.2.4 – Пределы допускаемой основной абсолютной погрешности ПДЭ-010, ПДЭ-010И, %

Код класса точности	Диапазон измерений давления		
	$1 \geq \frac{ P }{P_{BMAX}} \geq \frac{1}{2}$	$\frac{1}{2} > \frac{ P }{P_{BMAX}} \geq \frac{1}{3}$	$\frac{1}{3} > \frac{ P }{P_{BMAX}}$
А0	$0,02 \cdot P \cdot 10^{-2}$	$0,01 \cdot P_{BMAX} \cdot 10^{-2}$	
А	$0,03 \cdot P \cdot 10^{-2}$		$0,01 \cdot P_{BMAX} \cdot 10^{-2}$
В	$0,05 \cdot P \cdot 10^{-2}$		$0,017 \cdot P_{BMAX} \cdot 10^{-2}$
Примечания 1 P_{BMAX} – диапазон измерений ПДЭ. 2 P – измеренное значение давления.			

ПРИЛОЖЕНИЕ В

Комплектация задатчиков давления

Рисунок В.1.1 Схема соединений для помпы пневматической ручной PV-210



Таблица В.1.1 Описание позиций для схемы соединений помпы пневматической ручной PV-210 на рисунке В.1.1

Позиция на рис. В.1.1	Наименование	Код при заказе	Состав базовой комплектации, кол-во
1	Преобразователь давления эталонный ПДЭ-010 (И) с наружной резьбой М20х1,5	—	—
2	Уплотнительное кольцо 009-012-19	Кольцо 009-012-19 ГОСТ 9833-73	5 шт.
3	Быстрогайка для штуцерного подключения датчика с наружной резьбой М20х1,5	БГ-В-М20х1,5-Н-Г1/4	1 шт.
4	Резинометаллическая шайба	ПР-10-РМ	4 шт.
5	Соединительный шланг (внутренняя резьба G1/4")	—	2 шт.
6	Переходной штуцер	ПШ-Н-Г1/4- В-М20х1,5	1 шт.
7	Прокладка из фторопласта	Т1Ф	5 шт.
8	Поверяемый датчик давления, магистраль с наружной резьбой М20х1,5	—	—
9	Переходной штуцер или набор штуцеров	Таблица В.5.3	—
10	Прокладка	Таблица В.6	—
11	Поверяемый датчик давления, магистраль	—	—
12	Переходной штуцер	ПШ-Н-М16х2-Н-Г1/4	—
13	Уплотнительное кольцо 005-008-19	Кольцо 005-008-19 ГОСТ 9833-73	—
14	Соединительный шланг, 1 м	ШЛ-В-М16х2-В-М16х2-1М	—
15	Переходной штуцер или набор штуцеров	Таблица В.5.2	—
16	Блок для штуцерного подключения 1-го датчика с наружной резьбой М20х1,5	Б-1-М20х1,5	—
17	Гребенка для штуцерного подключения 4-х датчиков с наружной резьбой М20х1,5	ГШ-4-М20х1,5	—
18	Гребенка для фланцевого подключения 4-х датчиков с внутренней резьбой К1/4"	ГФ-4-К1/4	—

Рисунок В.1.2 Схема соединений для помпы пневматической ручной «PV-60»

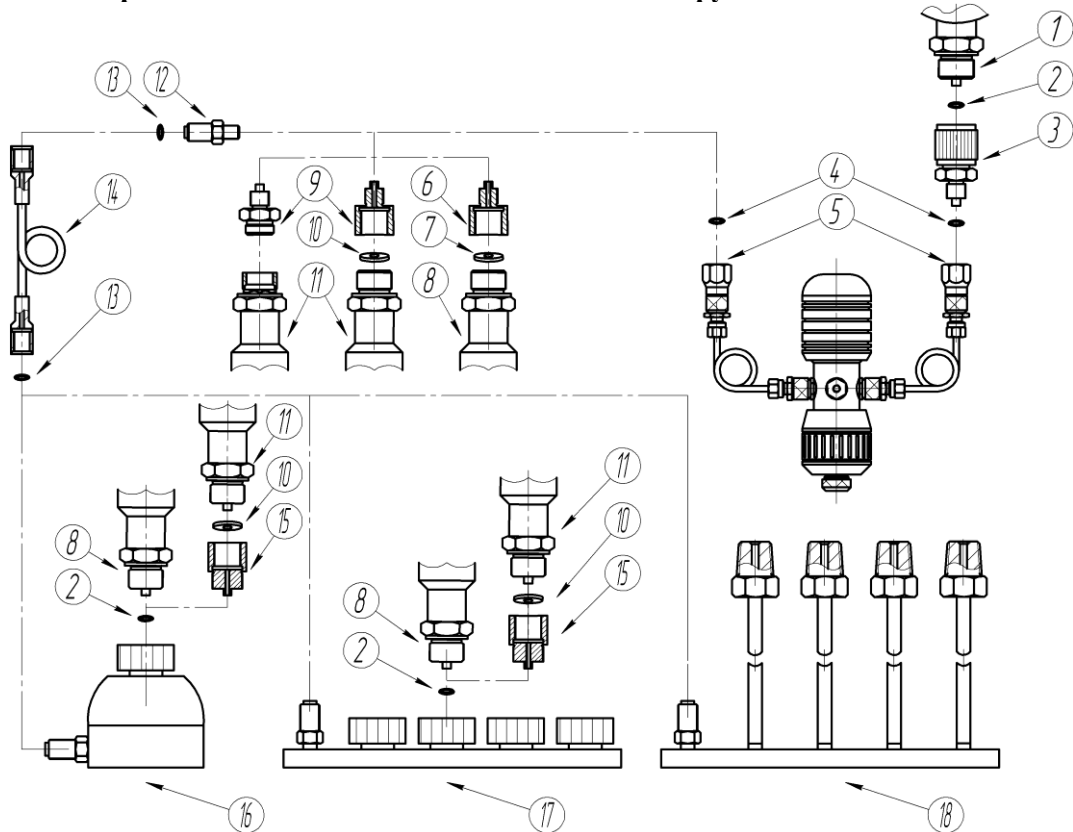

Таблица В.1.2 Описание позиций для схемы соединений помпы пневматической ручной «PV-60» на рисунке В.1.2

Позиция на рис. В.1.2	Наименование	Код при заказе	Состав базовой комплектации, кол-во
1	Преобразователь давления эталонный ПДЭ-010 (И) с наружной резьбой М20х1,5	—	—
2	Уплотнительное кольцо 009-012-19	Кольцо 009-012-19 ГОСТ 9833-73	5 шт.
3	Быстрогайка для штуцерного подключения датчика с наружной резьбой М20х1,5	БГ-В-М20х1,5-Н-G1/4	1 шт.
4	Резинометаллическая шайба	ПР-10-РМ	2 шт.
5	Внутренняя резьба G1/4"	—	—
6	Внутренняя резьба G1/8"	—	—
7	Резинометаллическая шайба	ПР-7,5-РМ	2 шт.
8	Переходной штуцер	ПШ-Н-М16х2-Н-G1/8	1 шт.
9	Уплотнительное кольцо 005-008-19	Кольцо 005-008-19 ГОСТ 9833-73	2 шт.
10	Соединительный шланг, 1 м	ШЛ-В-М16х2-В-М20х1,5-1М	1 шт.
11	Соединительный шланг, 1 м	ШЛ-В-М16х2-В-М16х2-1М	—
12	Переходной штуцер или набор штуцеров	Таблица В.5.2	—
13	Прокладка	Таблица В.6	—
14	Поверяемый датчик давления, магистраль с наружной резьбой М20х1,5	—	—
15	Поверяемый датчик давления, магистраль	—	—
16	Блок для штуцерного подключения 1-го датчика с наружной резьбой М20х1,5	Б-1-М20х1,5	—
17	Гребенка для штуцерного подключения 4-х датчиков с наружной резьбой М20х1,5	ГШ-4-М20х1,5	—
18	Гребенка для фланцевого подключения 4-х датчиков с внутренней резьбой К1/4"	ГФ-4-К1/4	—

Рисунок В.1.3 Схема соединений для пресса пневматического ручного «PRV-6»

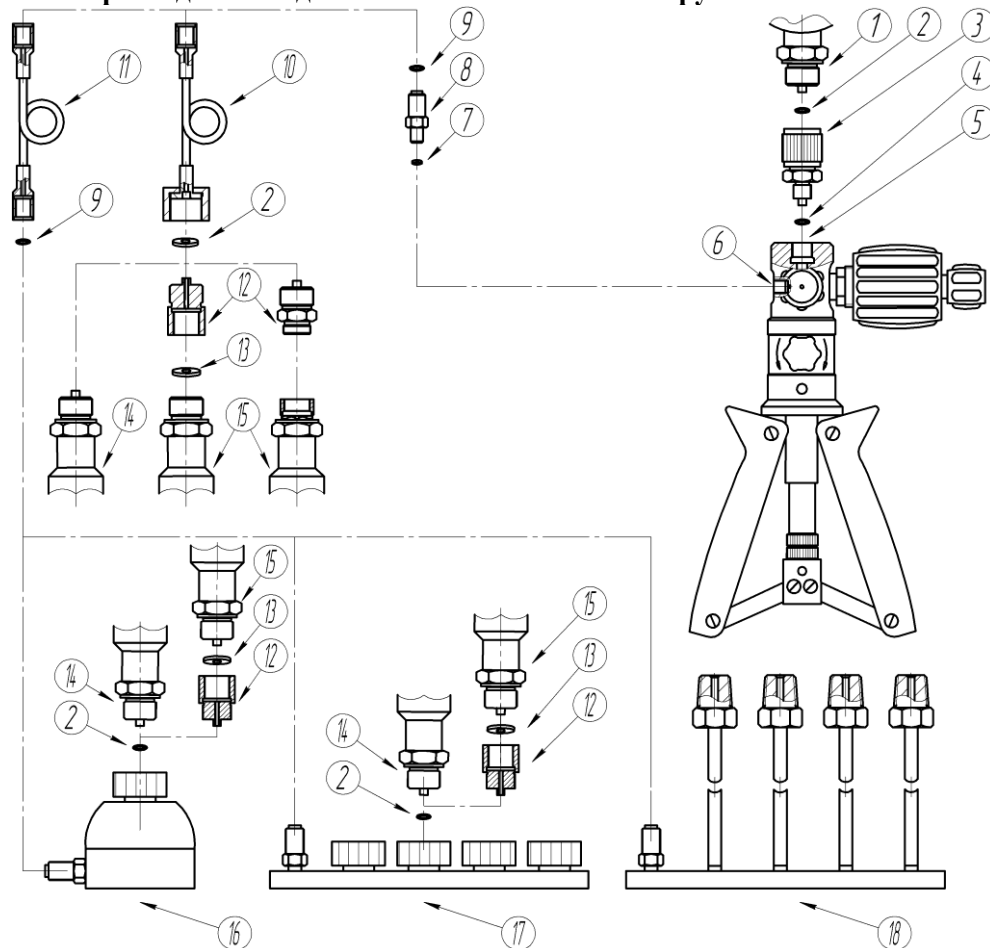

Таблица В.1.3 Описание позиций для схемы соединений пресса пневматического ручного «PRV-6» на рисунке В.1.3

Позиция на рис. В.1.3	Наименование	Код при заказе	Состав базовой комплектации, кол-во
1	Преобразователь давления эталонный ПДЭ-010 (И) с наружной резьбой М20х1,5	—	—
2	Быстрогайка для штуцерного подключения датчика с наружной резьбой М20х1,5	—	—
3	Поверяемый датчик давления, магистраль с наружной резьбой М20х1,5	—	—
4	Переходной штуцер или набор штуцеров	Таблица В.5.2	—
5	Прокладка	Таблица В.6	—
6	Поверяемый датчик давления, магистраль	—	—
7	Переходной штуцер	ПШ-Н-М16х2-Н-М20х1,5-ПКД	1 шт.
8	Уплотнительное кольцо 005-008-19	Кольцо 005-008-19 ГОСТ 9833-73	2 шт.
9	Соединительный шланг, 1 м	ШЛ-В-М16х2-В-М20х1,5-1М	1 шт.
10	Уплотнительное кольцо 009-012-19	Кольцо 009-012-19 ГОСТ 9833-73	5 шт.
11	Соединительный шланг, 1 м	ШЛ-В-М16х2-В-М16х2-1М	—
12	Блок для штуцерного подключения 1-го датчика с наружной резьбой М20х1,5	Б-1-М20х1,5	—
13	Гребенка для штуцерного подключения 4-х датчиков с наружной резьбой М20х1,5	ГШ-4-М20х1,5	—
14	Гребенка для фланцевого подключения 4-х датчиков с внутренней резьбой К1/4"	ГФ-4-К1/4	—

Рисунок В.1.4 Схема соединений для пресса пневматического ручного «PRV-60»

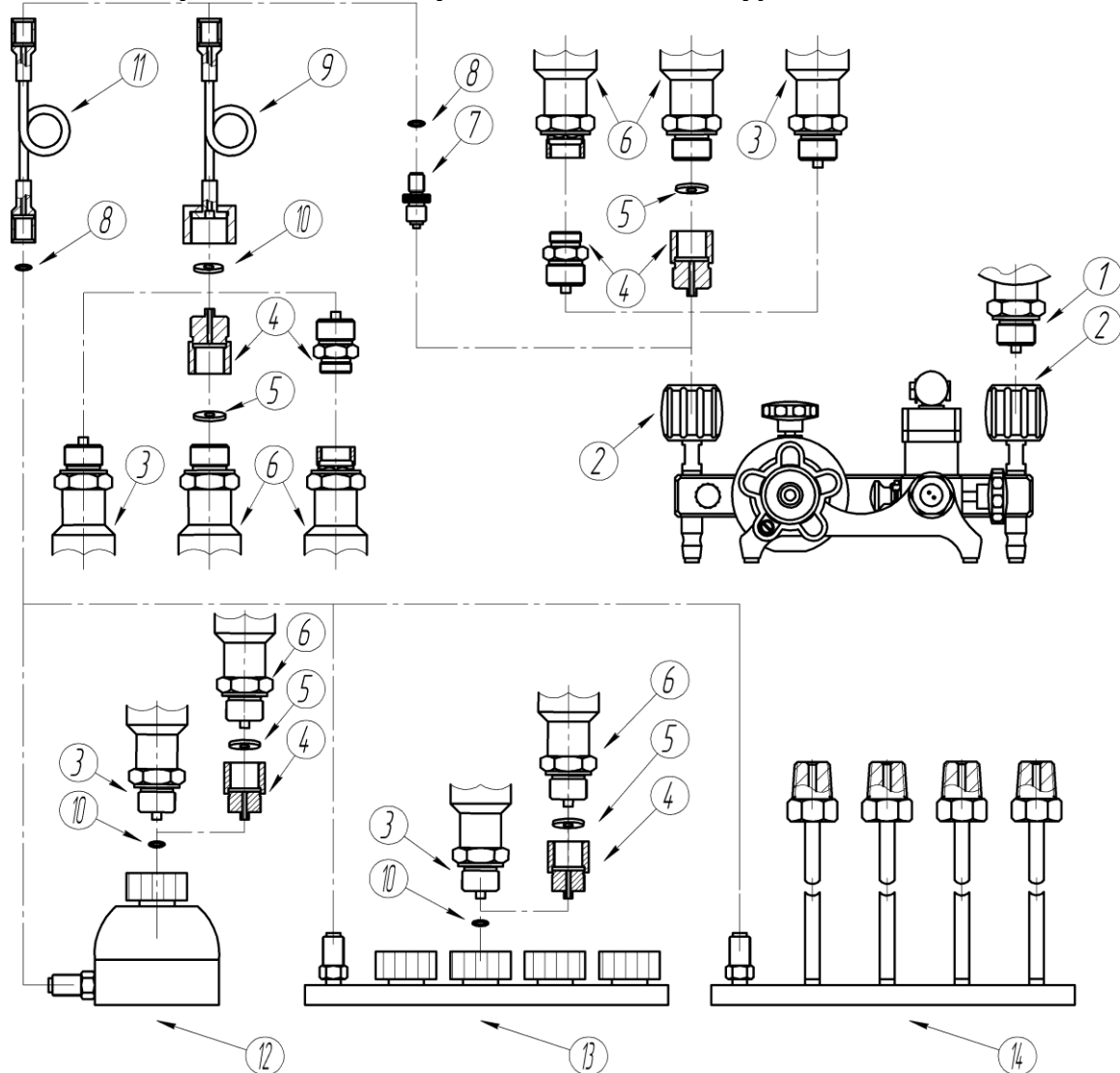

Таблица В.1.4 Описание позиций для схемы соединений пресса пневматического ручного «PRV-60» на рисунке В.1.4

Позиция на рис. В.1.4	Наименование	Код при заказе	Состав базовой комплектации, кол-во
1	Преобразователь давления эталонный ПДЭ-010 (И) с наружной резьбой М20х1,5	—	—
2	Уплотнительное кольцо 009-012-19	Кольцо 009-012-19 ГОСТ 9833-73	5 шт.
3	Быстрогайка для штуцерного подключения датчика с наружной резьбой М20х1,5	БГ-В-М20х1,5-Н-G3/8	1 шт.
4	Резинометаллическая шайба	ПР-14-РМ	2 шт.
5	Внутренняя резьба G3/8"	—	—
6	Внутренняя резьба G1/8"	—	—
7	Резинометаллическая шайба	ПР-7,5-РМ	2 шт.
8	Переходной штуцер	ПШ-Н-М16х2-Н-G1/8	1 шт.
9	Уплотнительное кольцо 005-008-19	Кольцо 005-008-19 ГОСТ 9833-73	2 шт.
10	Соединительный шланг, 1 м	ШЛ-В-М16х2-В-М20х1,5-1М	1 шт.
11	Соединительный шланг, 1 м	ШЛ-В-М16х2-В-М16х2-1М	—
12	Переходной штуцер или набор штуцеров	Таблица В.5.2	—
13	Прокладка	Таблица В.6	—
14	Поверяемый датчик давления, магистраль с наружной резьбой М20х1,5	—	—
15	Поверяемый датчик давления, магистраль	—	—
16	Блок для штуцерного подключения 1-го датчика с наружной резьбой М20х1,5	Б-1-М20х1,5	—
17	Гребенка для штуцерного подключения 4-х датчиков с наружной резьбой М20х1,5	ГШ-4-М20х1,5	—
18	Гребенка для фланцевого подключения 4-х датчиков с внутренней резьбой К1/4"	ГФ-4-К1/4	—

Рисунок В.1.5 Схема соединений для пресса пневматического ручного «PRV-160»

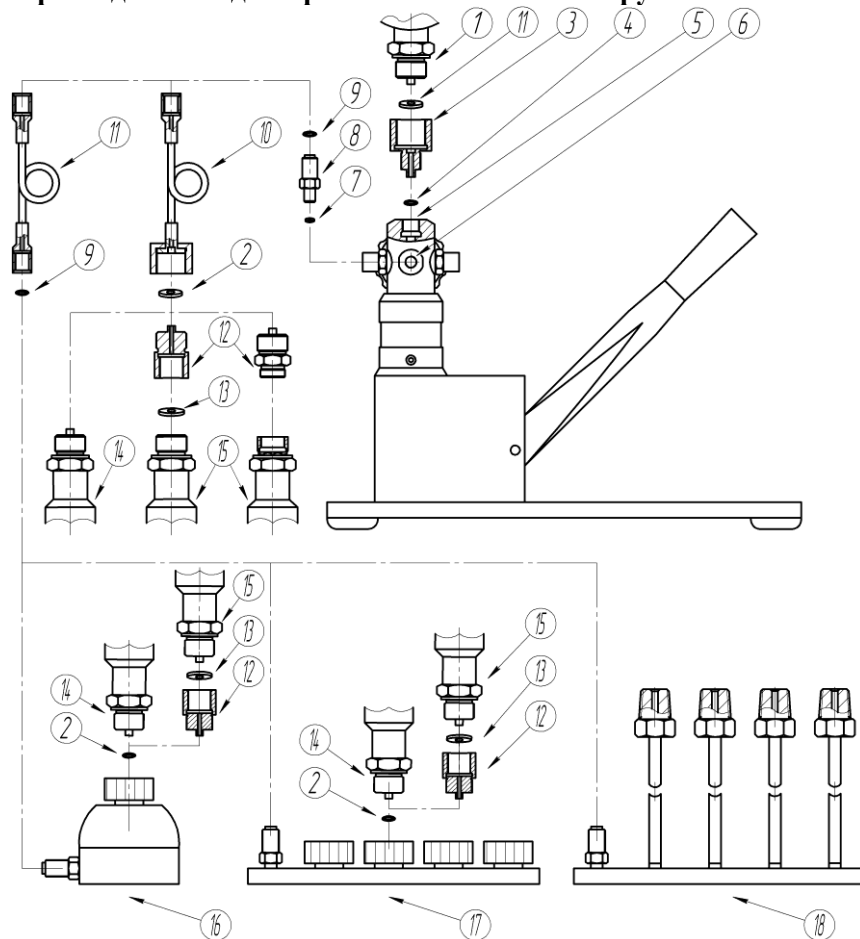

Таблица В.1.5 Описание позиций для схемы соединений пресса пневматического ручного «PRV-160» на рисунке В.1.5

Позиция на рис. В.1.5	Наименование	Код при заказе	Состав базовой комплектации, кол-во
1	Преобразователь давления эталонный ПДЭ-010 (И) с наружной резьбой М20х1,5	—	—
2	Быстрогайка для штуцерного подключения датчика с наружной резьбой М20х1,5	—	—
3	Поверяемый датчик давления, магистраль с наружной резьбой М20х1,5	—	—
4	Переходной штуцер или набор штуцеров	Таблица В.5.2	—
5	Прокладка	Таблица В.6	—
6	Поверяемый датчик давления, магистраль	—	—
7	Переходной штуцер	ПШ-Н-М16х2-Н-М20х1,5-ПКД	1 шт.
8	Уплотнительное кольцо 005-008-19	Кольцо 005-008-19 ГОСТ 9833-73	2 шт.
9	Соединительный шланг, 1 м	ШЛ-В-М16х2-В-М20х1,5-1М	1 шт.
10	Уплотнительное кольцо 009-012-19	Кольцо 009-012-19 ГОСТ 9833-73	5 шт.
11	Соединительный шланг, 1 м	ШЛ-В-М16х2-В-М16х2-1М	—
12	Блок для штуцерного подключения 1-го датчика с наружной резьбой М20х1,5	Б-1-М20х1,5	—
13	Гребенка для штуцерного подключения 4-х датчиков с наружной резьбой М20х1,5	ГШ-4-М20х1,5	—
14	Гребенка для фланцевого подключения 4-х датчиков с внутренней резьбой К1/4”	ГФ-4-К1/4	—

Рисунок В.1.6 Схема соединений для помпы пневмогидравлической ручной PV-411

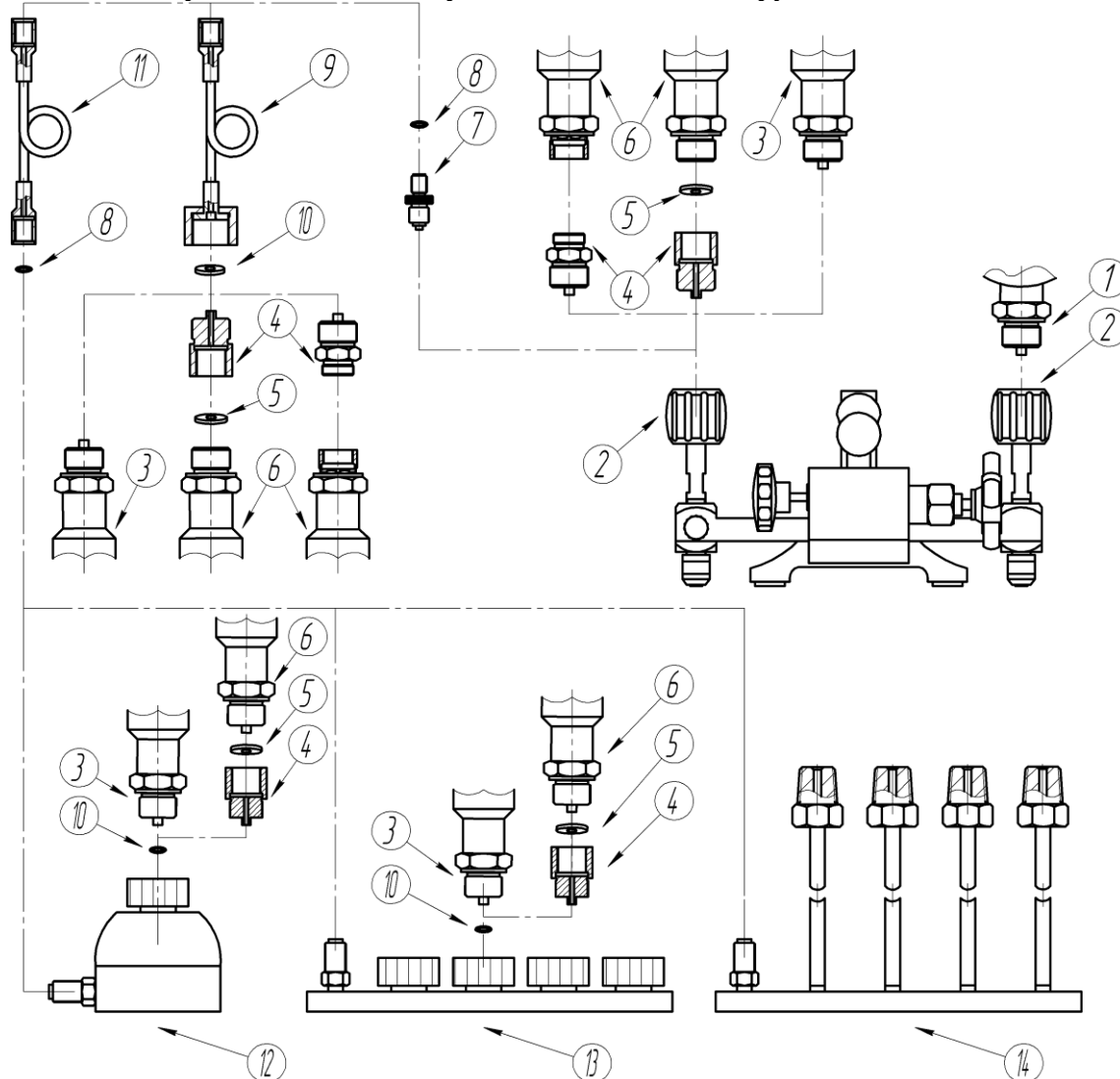

Таблица В.1.6 Описание позиций для схемы соединений помпы пневмогидравлической ручной PV-411 на рисунке В.1.6

Позиция на рис. В.1.6	Наименование	Код при заказе	Состав базовой комплектации, кол-во
1	Преобразователь давления эталонный ПДЭ-010 (И) с наружной резьбой М20х1,5	—	—
2	Уплотнительное кольцо 009-012-19	Кольцо 009-012-19 ГОСТ 9833-73	5 шт.
3	Быстрогойка для штуцерного подключения датчика с наружной резьбой М20х1,5	БГ-В-М20х1,5-Н-Г1/4	1 шт.
4	Резинометаллическая шайба	ПР-10-РМ	5 шт.
5	Внутренняя резьба G1/4"	—	—
6	Резервуар для гидравлической жидкости	Только при заказе помпы PV-411P	1 шт.
7	Переходной штуцер	ПШ-Н-М16х2-Н-Г1/4	1 шт.
8	Уплотнительное кольцо 005-008-19	Кольцо 005-008-19 ГОСТ 9833-73	2 шт.
9	Соединительный шланг, 1 м	ШЛ-В-М16х2-В-М20х1,5-1М	1 шт.
10	Соединительный шланг, 1 м	ШЛ-В-М16х2-В-М16х2-1М	—
11	Переходной штуцер или набор штуцеров	Таблица В.5.2	—
12	Прокладка	Таблица В.6	—
13	Поверяемый датчик давления, магистраль с наружной резьбой М20х1,5	—	—
14	Поверяемый датчик давления, магистраль	—	—
15	Блок для штуцерного подключения 1-го датчика с наружной резьбой М20х1,5	Б-1-М20х1,5	—
16	Гребенка для штуцерного подключения 4-х датчиков с наружной резьбой М20х1,5	ГШ-4-М20х1,5	—
17	Гребенка для фланцевого подключения 4-х датчиков с внутренней резьбой К1/4"	ГФ-4-К1/4	—

Рисунок В.1.7 Схема соединений для помпы гидравлической ручной «Р-350»

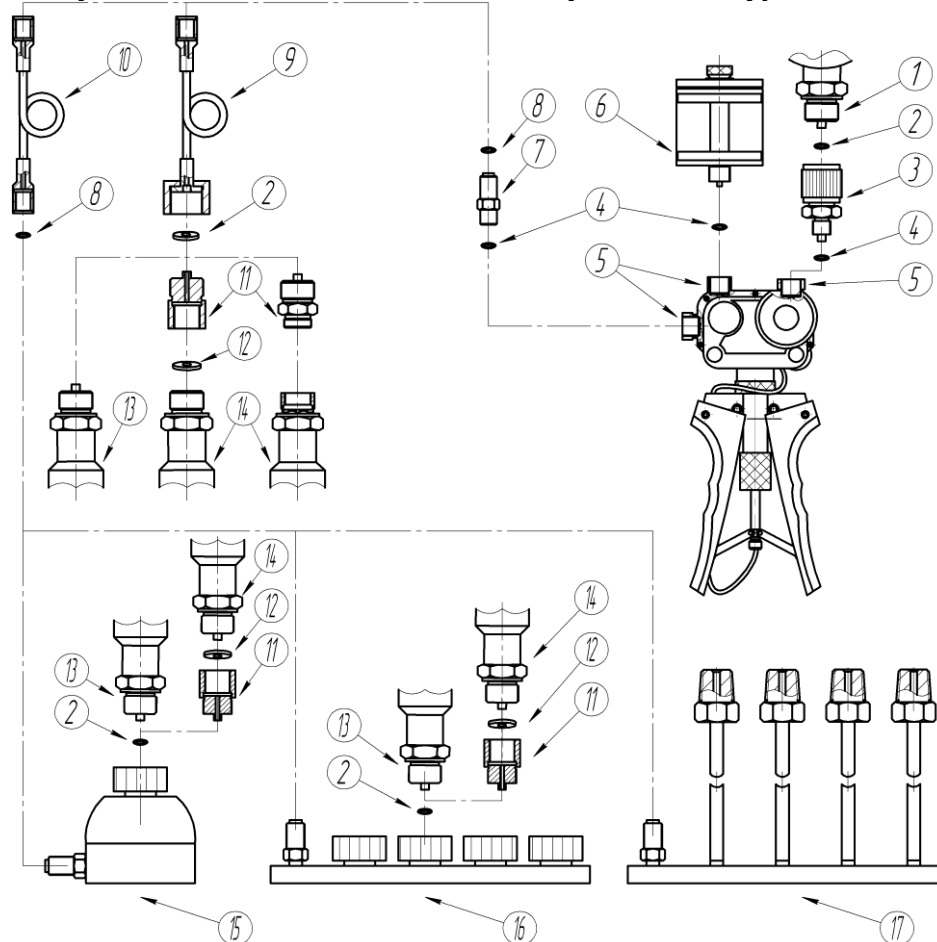

Таблица В.1.7 Описание позиций для схемы соединений помпы гидравлической ручной «Р-350» на рисунке В.1.7

Позиция на рис. В.1.7	Наименование	Код при заказе	Состав базовой комплектации, КОЛ-ВО
1	Преобразователь давления эталонный ПДЭ-010 (И) с наружной резьбой М20х1,5	—	—
2	Уплотнительное кольцо 009-012-19	Кольцо 009-012-19 ГОСТ 9833-73	5 шт.
3	Быстрогайка для штуцерного подключения датчика с наружной резьбой М20х1,5	БГ-В-М20х1,5-Н-G1/2	1 шт.
4	Резинометаллическая шайба	ПР-18-РМ	2 шт.
5	Внутренняя резьба G1/2"	—	—
6	Соединительный шланг (внутренняя резьба G1/4"), 1 м	—	1 шт.
7	Резинометаллическая шайба	ПР-10-РМ	2 шт.
8	Переходной штуцер	ПШ-Н-G1/4- В-М20х1,5	1 шт.
9	Прокладка из фторопласта	Т1Ф	5 шт.
10	Поверяемый датчик давления, магистраль с наружной резьбой М20х1,5	—	—
11	Переходной штуцер или набор штуцеров	Таблица В.5.3	—
12	Прокладка	Таблица В.6	—
13	Поверяемый датчик давления, магистраль	—	—
14	Переходной штуцер	ПШ-Н-М16х2-Н-G1/4	—
15	Уплотнительное кольцо 005-008-19	Кольцо 005-008-19 ГОСТ 9833-73	—
16	Соединительный шланг, 1 м	ШЛ-В-М16х2-В-М16х2-1М	—
17	Переходной штуцер или набор штуцеров	Таблица В.5.2	—
18	Блок для штуцерного подключения 1-го датчика с наружной резьбой М20х1,5	Б-1-М20х1,5	—
19	Гребенка для штуцерного подключения 4-х датчиков с наружной резьбой М20х1,5	ГШ-4-М20х1,5	—
20	Гребенка для фланцевого подключения 4-х датчиков с внутренней резьбой К1/4"	ГФ-4-К1/4	—

Рисунок В.1.8 Схема соединений для помпы гидравлической ручной «Р-700»

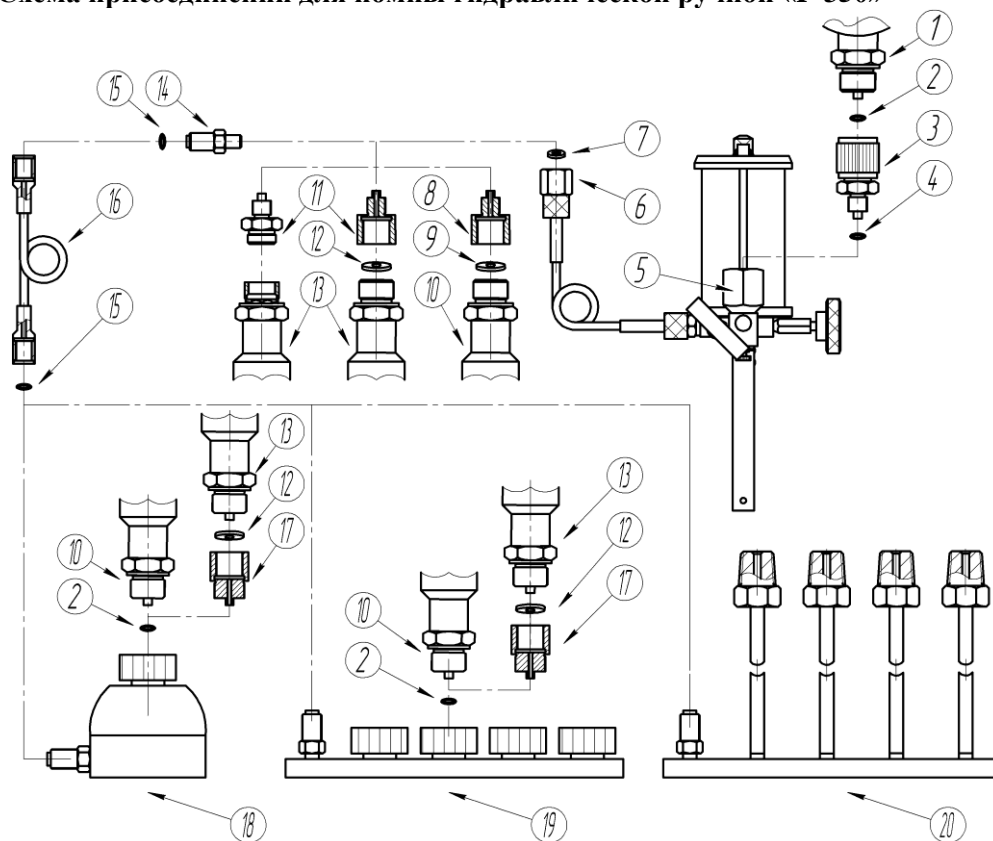

Таблица В.1.8 Описание позиций для схемы соединений помпы гидравлической ручной «Р-700» на рисунке В.1.8

Позиция на рис. В.1.8	Наименование	Код при заказе	Состав базовой комплектации, кол-во
1	Преобразователь давления эталонный ПДЭ-010 (И) с наружной резьбой М20х1,5	—	—
2	Уплотнительное кольцо 009-012-19	Кольцо 009-012-19 ГОСТ 9833-73	5 шт.
3	Быстрогайка для штуцерного подключения датчика с наружной резьбой М20х1,5	БГ-В-М20х1,5-Н-Г1/4	1 шт.
4	Резинометаллическая шайба	ПР-10-РМ	2 шт.
5	Внутренняя резьба G1/4"	—	—
6	Наружная резьба М16х2	—	—
7	Уплотнительное кольцо 005-008-19	Кольцо 005-008-19 ГОСТ 9833-73	2 шт.
8	Соединительный шланг, 1 м	ШЛ-В-М16х2-В-М20х1,5-1М	1 шт.
9	Соединительный шланг, 1 м	ШЛ-В-М16х2-В-М16х2-1М	—
10	Переходной штуцер или набор штуцеров	Таблица В.5.2	—
11	Прокладка	Таблица В.6	—
12	Поверяемый датчик давления, магистраль с наружной резьбой М20х1,5	—	—
13	Поверяемый датчик давления, магистраль	—	—
14	Блок для штуцерного подключения 1-го датчика с наружной резьбой М20х1,5	Б-1-М20х1,5	—
15	Гребенка для штуцерного подключения 4-х датчиков с наружной резьбой М20х1,5	ГШ-4-М20х1,5	—
16	Гребенка для фланцевого подключения 4-х датчиков с внутренней резьбой К1/4"	ГФ-4-К1/4	—

Рисунок В.1.9 Схема соединений для помпы гидравлической ручной «Р-1000»

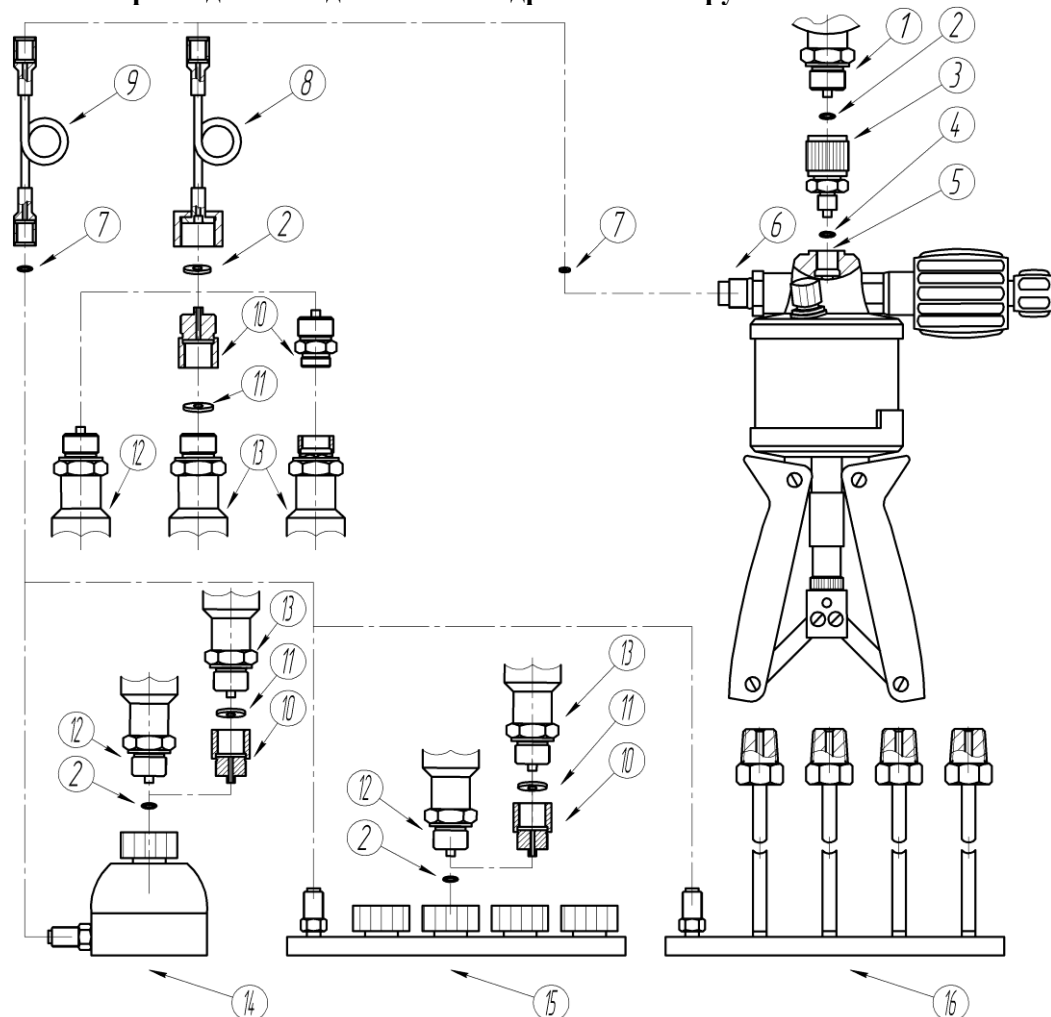

Таблица В.1.9 Описание позиций для схемы соединений помпы гидравлической ручной «Р-1000» на рисунке В.1.9

Позиция на рис. В.1.9	Наименование	Код при заказе	Состав базовой комплектации, кол-во
1	Преобразователь давления эталонный ПДЭ-010 (И) с наружной резьбой М20х1,5	—	—
2	Уплотнительное кольцо 009-012-19	Кольцо 009-012-19 ГОСТ 9833-73	5 шт.
3	Быстрогайка для штуцерного подключения датчика с наружной резьбой М20х1,5	БГ-В-М20х1,5-Н-Г3/8	1 шт.
4	Резинометаллическая шайба	ПР-14-РМ	5 шт.
5	Внутренняя резьба G3/8"	—	—
6	Соединительный шланг (внутренняя резьба G1/4"), 1 м	—	1 шт.
7	Резинометаллическая шайба	ПР-10-РМ	2 шт.
8	Переходной штуцер	ПШ-Н-Г1/4- В-М20х1,5	1 шт.
9	Поверяемый датчик давления, магистраль с наружной резьбой М20х1,5	—	—
10	Переходной штуцер или набор штуцеров	Таблица В.5.3	—
11	Прокладка	Таблица В.6	—
12	Поверяемый датчик давления, магистраль	—	—
13	Переходной штуцер	ПШ-Н-М16х2-Н-Г1/4	—
14	Уплотнительное кольцо 005-008-19	Кольцо 005-008-19 ГОСТ 9833-73	—
15	Соединительный шланг, 1 м	ШЛ-В-М16х2-В-М16х2-1М	—
16	Переходной штуцер или набор штуцеров	Таблица В.5.2	—
17	Блок для штуцерного подключения 1-го датчика с наружной резьбой М20х1,5	Б-1-М20х1,5	—
18	Гребенка для штуцерного подключения 4-х датчиков с наружной резьбой М20х1,5	ГШ-4-М20х1,5	—
19	Гребенка для фланцевого подключения 4-х датчиков с внутренней резьбой К1/4"	ГФ-4-К1/4	—

Рисунок В.1.10 Схема соединений для пресса гидравлического ручного «PR-1200» и «PR-1600»

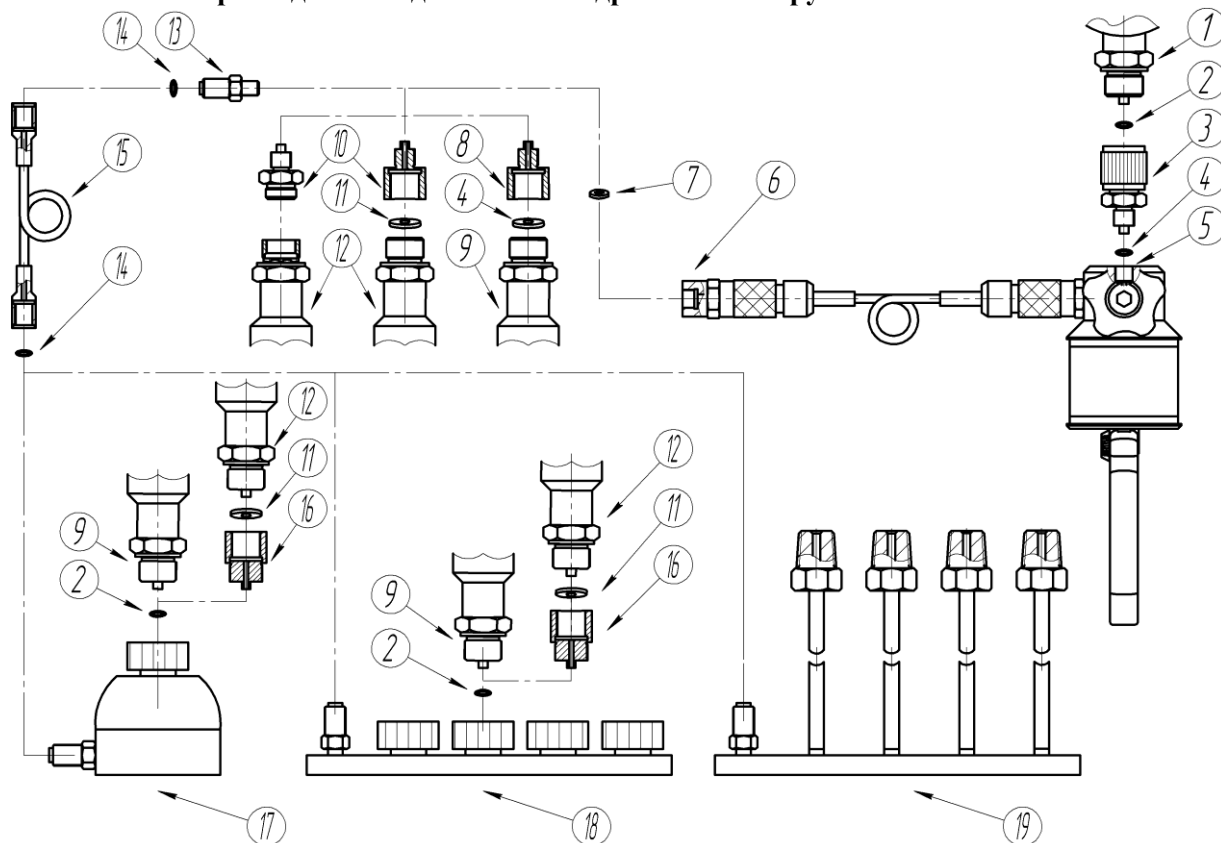

Таблица В.1.10 Описание позиций для схемы соединений пресса гидравлического ручного «PR-1200» и «PR-1600» на рисунке В.1.10

Позиция на рис. В.1.10	Наименование	Код при заказе	Состав базовой комплектации, кол-во
1	Преобразователь давления эталонный ПДЭ-010 (И) с наружной резьбой М20х1,5	—	—
2	Уплотнительное кольцо 009-012-19	Кольцо 009-012-19 ГОСТ 9833-73	5 шт.
3	Быстrogайка для штуцерного подключения датчика с наружной резьбой М20х1,5	БГ-В-М20х1,5-Н-G1/2	1 шт.
4	Уплотнительное кольцо 011-015-25	—	2 шт.
5	Внутренняя резьба G1/2"	—	—
6	Переходной штуцер	ПШ-В-М20х1,5-Н-G1/2-PR	1 шт.
	Набор штуцеров	Таблица В.5.4	—
	Заглушка	З-Н-G1/2	2 шт.
7	Резинометаллическая шайба	ПР-14-РМ	6 шт.
	Прокладка	Таблица В.6	—
8	Поверяемый датчик давления, магистраль	—	—
9	Переходной штуцер	ПШ-Н-М16х2-Н-G1/2-PR	1 шт.
10	Уплотнительное кольцо 005-008-19	Кольцо 005-008-19 ГОСТ 9833-73	2 шт.
11	Соединительный шланг, 1 м	ШЛ-В-М16х2-В-М20х1,5-1М	1 шт.
12	Переходной штуцер или набор штуцеров	Таблица В.5.2	—
13	Поверяемый датчик давления, магистраль с наружной резьбой М20х1,5	—	—
14	Соединительный шланг, 1 м	ШЛ-В-М16х2-В-М16х2-1М	—
15	Блок для штуцерного подключения 1-го датчика с наружной резьбой М20х1,5	Б-1-М20х1,5	—
16	Гребенка для штуцерного подключения 4-х датчиков с наружной резьбой М20х1,5	ГШ-4-М20х1,5	—
17	Гребенка для фланцевого подключения 4-х датчиков с внутренней резьбой К1/4"	ГФ-4-К1/4	—

Таблица В.2 Гребенки, блок и заглушки

Код при заказе	Описание	Эскиз
ГШ-4-M20x1,5	Гребенка для штуцерного подключения 4-х датчиков с наружной резьбой M20x1,5	
ГФ-4-K1/4	Гребенка для фланцевого подключения 4-х датчиков с внутренней резьбой K1/4"	
Б-1-M20x1,5	Блок для штуцерного подключения 1-го датчика с наружной резьбой M20x1,5	
З-Н-M20x1,5	Заглушка для гребенки ГШ	
З-Н-G1/2	Заглушка для пресса «PR-1200»	
З-В-K1/4	Заглушка для гребенки ГФ	

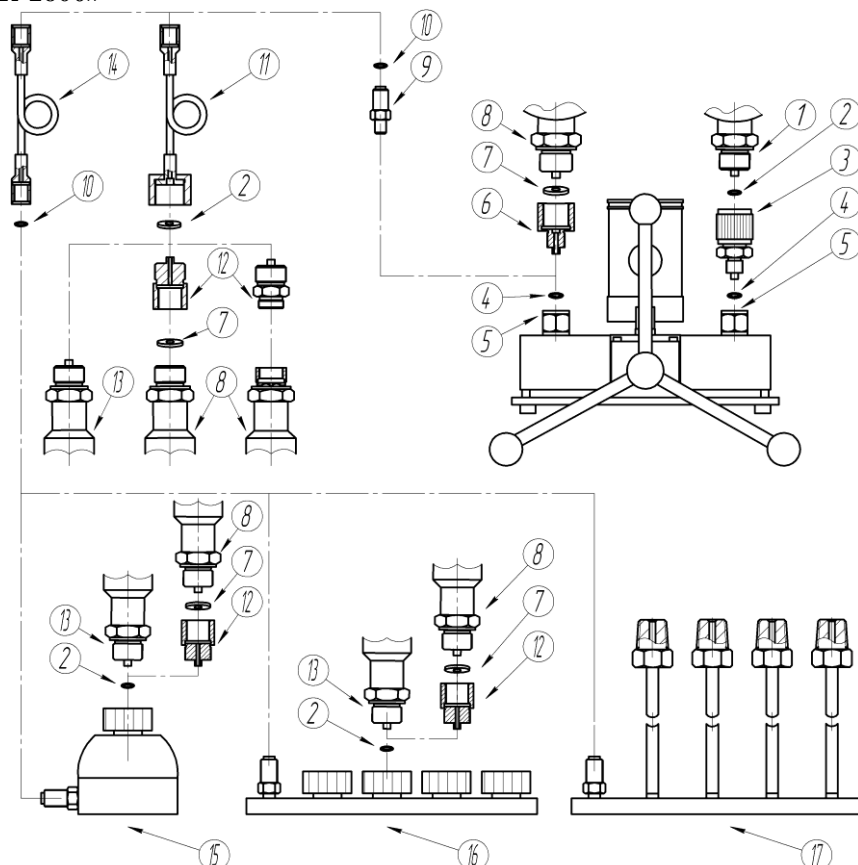
Таблица В.3 Быстрогайки

Код при заказе	Описание	Эскиз
БГ-В-M20x1,5-Н-G1/8	Быстрогайка для штуцерного подключения датчика с наружной резьбой M20x1,5 к магистрали с внутренней резьбой G1/8"	
БГ-В-M20x1,5-Н-G1/4	Быстрогайка для штуцерного подключения датчика с наружной резьбой M20x1,5 к магистрали с внутренней резьбой G1/4"	
БГ-В-M20x1,5-Н-G3/8	Быстрогайка для штуцерного подключения датчика с наружной резьбой M20x1,5 к магистрали с внутренней резьбой G3/8"	
БГ-В-M20x1,5-Н-G1/2	Быстрогайка для штуцерного подключения датчика с наружной резьбой M20x1,5 к магистрали с внутренней резьбой G1/2"	

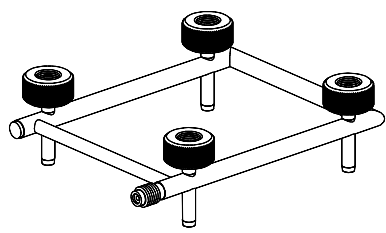
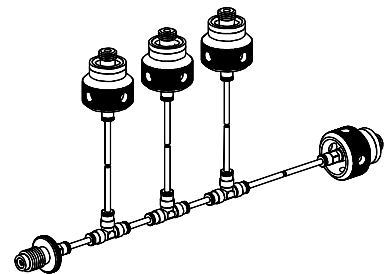
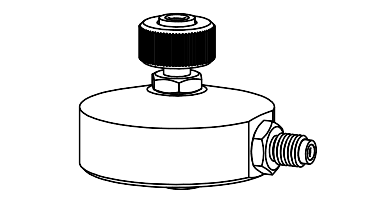
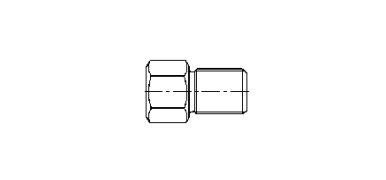
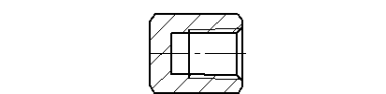

Таблица В.4 Соединительные шланги

Код при заказе	Резьбовое соединение		Длина, м
	накидная гайка - M16x2	накидная гайка - G1/4"	
ШЛ-В-M16x2-В-G1/4-1М	накидная гайка - M16x2	накидная гайка - G1/4"	1
ШЛ-В-M16x2-В-M16x2-1М	накидная гайка - M16x2	накидная гайка - M16x2	1
ШЛ-В-M16x2-В-M16x2-2М	накидная гайка - M16x2	накидная гайка - M16x2	2
ШЛ-В-M16x2-В-M20x1,5-1М	накидная гайка - M16x2	накидная гайка – M20x1,5	1
ШЛ-В-M16x2-В-M20x1,5-2М	накидная гайка - M16x2	накидная гайка – M20x1,5	2
ШЛ-В-M20x1,5-В-M20x1,5-1М	накидная гайка – M20x1,5	накидная гайка – M20x1,5	1
ШЛ-В-M20x1,5-В-M20x1,5-2М	накидная гайка – M20x1,5	накидная гайка – M20x1,5	2

Таблица В.5.1 Переходные штуцеры для подключения соединительного шланга с накидной гайкой M16x2

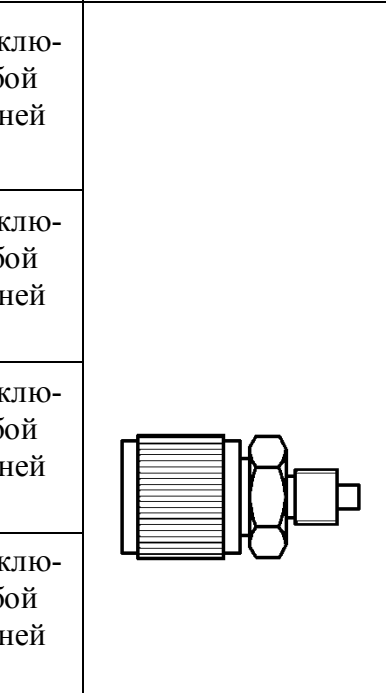
Код при заказе	Резьбовое соединение		Эскиз
	наружная M16x2	наружная G1/8"	
ПШ-Н-M16x2-Н-G1/8	наружная M16x2	наружная G1/8"	
ПШ-Н-M16x2-Н-G1/4	наружная M16x2	наружная G1/4"	
ПШ-Н-M16x2-Н-G3/8	наружная M16x2	наружная G3/8"	
ПШ-Н-M16x2-Н-G1/2-PR	наружная M16x2	наружная G1/2"	
ПШ-Н-M16x2-Н-K1/8	наружная M16x2	наружная K1/8" (1/8"NPT)	
ПШ-Н-M16x2-Н-K1/4	наружная M16x2	наружная K1/4" (1/4"NPT)	
ПШ-Н-M16x2-Н-M20x1,5	наружная M16x2	наружная M20x1,5	
ПШ-Н-M16x2-Н-M20x1,5-ПКД (с рифлением)	наружная M16x2	наружная M20x1,5	

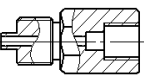
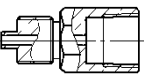
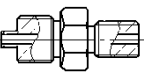
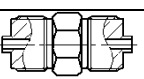
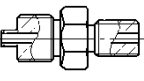
**Таблица В.5.2 Переходные штуцеры, совместимые с соединительным шлангом
ШЛ-В-М16х2-В-М20х1,5**

Код при заказе	Резьбовое соединение		Эскиз	
ПШ-Н-М20х1,5-В-Г1/8	наружная М20х1,5	внутренняя G1/8"		
ПШ-Н-М20х1,5-В-Г1/4	наружная М20х1,5	внутренняя G1/4"		
ПШ-Н-М20х1,5-В-Г3/8	наружная М20х1,5	внутренняя G3/8"		
ПШ-Н-М20х1,5-В-Г1/2	наружная М20х1,5	внутренняя G1/2"		
ПШ-Н-М20х1,5-В-Г1	наружная М20х1,5	внутренняя G1"		
ПШ-Н-М20х1,5-В-М10х1	наружная М20х1,5	внутренняя М10х1		
ПШ-Н-М20х1,5-В-М12х1	наружная М20х1,5	внутренняя М12х1		
ПШ-Н-М20х1,5-В-М12х1,5	наружная М20х1,5	внутренняя М12х1,5		
ПШ-Н-М20х1,5-В-М14х1,5	наружная М20х1,5	внутренняя М14х1,5		
ПШ-Н-М20х1,5-В-М16х1,5	наружная М20х1,5	внутренняя М16х1,5		
ПШ-Н-М20х1,5-В-М24х1,5	наружная М20х1,5	внутренняя М24х1,5		
ПШ-Н-М20х1,5-В-М39х1,5	наружная М20х1,5	внутренняя М39х1,5		
ПШ-Н-М20х1,5-В-К1/8	наружная М20х1,5	внутренняя К1/8" (1/8"NPT)		
ПШ-Н-М20х1,5-В-К1/4	наружная М20х1,5	внутренняя К1/4" (1/4"NPT)		
ПШ-Н-М20х1,5-В-К3/8	наружная М20х1,5	внутренняя К3/8" (3/8"NPT)		
ПШ-Н-М20х1,5-В-К1/2	наружная М20х1,5	внутренняя К1/2" (1/2"NPT)		
ПШ-Н-М20х1,5-Н-Г1/8	наружная М20х1,5	наружная G1/8"		
ПШ-Н-М20х1,5-Н-Г1/4	наружная М20х1,5	наружная G1/4"		
ПШ-Н-М20х1,5-Н-Г1/2	наружная М20х1,5	наружная G1/2"		
ПШ-Н-М20х1,5-Н-М10х1	наружная М20х1,5	наружная М10х1		
ПШ-Н-М20х1,5-Н-М12х1,5	наружная М20х1,5	наружная М12х1,5		
ПШ-Н-М20х1,5-Н-М20х1,5	наружная М20х1,5	наружная М20х1,5		
ПШ-Н-М20х1,5-Н-К1/8	наружная М20х1,5	наружная К1/8" (1/8"NPT)		
ПШ-Н-М20х1,5-Н-К1/4	наружная М20х1,5	наружная К1/4" (1/4"NPT)		
ПШ-Н-М20х1,5-Н-К1/2	наружная М20х1,5	наружная К1/2" (1/2"NPT)		
ПШ-Н-М16х2-Н-М20х1,5	наружная М16х2	наружная М20х1,5		

**Таблица В.5.3 Переходные штуцеры, совместимые с соединительным шлангом
ШЛ-В-М16х2-В-Г1/4**

Код при заказе	Резьбовое соединение		Эскиз
ПШ-Н-Г1/4-В-Г1/8	наружная G1/4"	внутренняя G1/8"	
ПШ-Н-Г1/4-В-Г1/4	наружная G1/4"	внутренняя G1/4"	
ПШ-Н-Г1/4-В-Г3/8	наружная G1/4"	внутренняя G3/8"	
ПШ-Н-Г1/4-В-Г1/2	наружная G1/4"	внутренняя G1/2"	
ПШ-Н-Г1/4-В-М10х1	наружная G1/4"	внутренняя М10х1	
ПШ-Н-Г1/4-В-М12х1,5	наружная G1/4"	внутренняя М12х1,5	
ПШ-Н-Г1/4-В-М14х1,5	наружная G1/4"	внутренняя М14х1,5	
ПШ-Н-Г1/4-В-М16х1,5	наружная G1/4"	внутренняя М16х1,5	
ПШ-Н-Г1/4-В-М20х1,5	наружная G1/4"	внутренняя М20х1,5	
ПШ-Н-Г1/4-В-М24х1,5	наружная G1/4"	внутренняя М24х1,5	
ПШ-Н-Г1/4-В-М39х1,5	наружная G1/4"	внутренняя М39х1,5	
ПШ-Н-Г1/4-В-К1/8	наружная G1/4"	внутренняя К1/8" (1/8"NPT)	
ПШ-Н-Г1/4-В-К1/4	наружная G1/4"	внутренняя К1/4" (1/4"NPT)	
ПШ-Н-Г1/4-В-К3/8	наружная G1/4"	внутренняя К3/8" (3/8"NPT)	
ПШ-Н-Г1/4-В-К1/2	наружная G1/4"	внутренняя К1/2" (1/2"NPT)	
ПШ-Н-Г1/4-Н-Г1/8	наружная G1/4"	наружная G1/8"	
ПШ-Н-Г1/4-Н-Г1/4	наружная G1/4"	наружная G1/4"	
ПШ-Н-Г1/4-Н-Г1/2	наружная G1/4"	наружная G1/2"	
ПШ-Н-Г1/4-Н-М10х1	наружная G1/4"	наружная М10х1	
ПШ-Н-Г1/4-Н-М12х1,5	наружная G1/4"	наружная М12х1,5	
ПШ-Н-Г1/4-Н-М20х1,5	наружная G1/4"	наружная М20х1,5	
ПШ-Н-Г1/4-Н-К1/8	наружная G1/4"	наружная К1/8" (1/8"NPT)	
ПШ-Н-Г1/4-Н-К1/4	наружная G1/4"	наружная К1/4" (1/4"NPT)	
ПШ-Н-Г1/4-Н-К1/2	наружная G1/4"	наружная К1/2" (1/2"NPT)	
ПШ-Н-М16х2-Н-Г1/4	наружная М16х2	наружная G1/4"	

Таблица В.5.4 Переходные штуцеры, совместимые с прессами гидравлическими «PR-1200» и «PR-1600»

Код при заказе	Резьбовое соединение		Эскиз
	внутренняя	наружная	
ПШ-В-G1/4-Н-G1/2-PR	G1/4"	G1/2"	
ПШ-В-M10x1-Н-G1/2-PR	M10x1	G1/2"	
ПШ-В-M12x1,5-Н-G1/2-PR	M12x1,5	G1/2"	
ПШ-В-M20x1,5-Н-G1/2-PR	M20x1,5	G1/2"	
ПШ-В-M24x1,5-Н-G1/2-PR	M24x1,5	G1/2"	
ПШ-В-M39x1,5-Н-G1/2-PR	M39x1,5	G1/2"	
ПШ-Н-M16x2-Н-G1/2-PR	наружная M16x2	наружная G1/2"	

Таблица В.5.5 Дополнительные переходные штуцеры

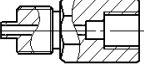
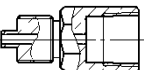
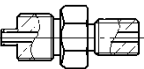
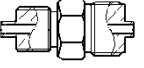
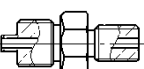
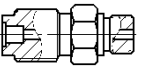
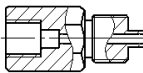
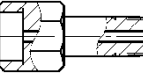

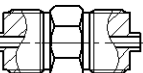
Код при заказе	Резьбовое соединение		Эскиз
	внутренняя	наружная	
ПШ-В-G1/4-Н-G3/8	G1/4"	G3/8"	
ПШ-В-M20x1,5-Н-G3/8	M20x1,5	G3/8"	
ПШ-В-M20x1,5-Н-G1/2	M20x1,5	G1/2"	
ПШ-В-M20x1,5-Н-R1/4	M20x1,5	R1/4"	
ПШ-В-M20x1,5-Н-M10x1	M20x1,5	M10x1	
ПШ-В-M20x1,5-Н-M12x1	M20x1,5	M12x1	
ПШ-В-M20x1,5-Н-M12x1,5	M20x1,5	M12x1,5	
ПШ-В-M20x1,5-Н-M14x1,5	M20x1,5	M14x1,5	
ПШ-В-M20x1,5-Н-K1/4	M20x1,5	K1/4" (1/4"NPT)	
ПШ-В-M20x1,5-Н-K1/2	M20x1,5	K1/2" (1/2"NPT)	
ПШ-В-M20x1,5-В-K1/4	M20x1,5	внутренняя K1/4" (1/4"NPT)	
ПШ-В-M20x1,5-В-K1/2	M20x1,5	внутренняя K1/2" (1/2"NPT)	
ПШ-В-M20x1,5-В-M14x1,5	M20x1,5	внутренняя M14x1,5	
ПШ-Н-G1/2-Н-G1/2	наружная G1/2"	наружная G1/2"	

Таблица В.6 Прокладки

Код при заказе	Диаметр наружный, мм	Диаметр внутренний, мм	Толщина, мм	Материал	Для резьбовых соединений	
					При уплотнении внутри соединения	При уплотнении снаружи соединения
ПР-7,5-РМ	7,5	3,6	1	Резинометаллическая шайба	G1/8", M10	-
ПР-10-РМ	10	6,7	1	Резинометаллическая шайба	G1/4", M12, M14	-
ПР-14-РМ	14	8,7	1	Резинометаллическая шайба	G3/8", M16, M20	-
Т1Ф	18	8,5	2	фторопласт Ф-4УВ15	M20, G1/2"	-
Т1М	18	8,5	1	медь М1	M20, G1/2"	-
ПР-18-РМ	18	8,5	1,5	Резинометаллическая шайба	G1/2"	G1/8"
ПР-21-РМ	21	14	2	Резинометаллическая шайба	-	G1/4"
Кольцо 005-008-19 ГОСТ 9833-73	8	4,7	1,9	Резиновое кольцо	M16	-
Кольцо 009-012-19 ГОСТ 9833-73	12	8,7	1,9	Резиновое кольцо	M20	-